



**Минивибраторы для промышленного применения
серии VBM-2, вариант исполнения «на лапах».**

1. Технические характеристики.

Однофазные вибромоторы							
Код	Тип	Частота, Гц	Механические характеристики			Электрические характеристики	
			об/мин	Центробежная сила, Н	Вес, кг	Потребляемая мощность, Вт	Номинальный ток, А
VBM2-0220T	VBM-2M	50	3000	0 - 216	1,6	25	0,15 220V
VBM2-0115U	VBM-2M	60	3600	0 - 314	1,6	30	0,25 115V
Трехфазные вибромоторы							
VBM2-0400A	VBM-2T	50	3000	0 - 216	1,6	24	0,14 400V
VBM2-0230O	VBM-2T	60	3600	0 - 314	1,6	42	0,29 230V

2. Габаритные размеры.

Габаритные размеры, мм														
Тип	A	B	C	ØD	E	F	G	H	I	L	M	N	O	
VBM-2 (однофазные и трехфазные вибромоторы)	146	111	67	61	33	32	7	13	32	92	9	54	21	

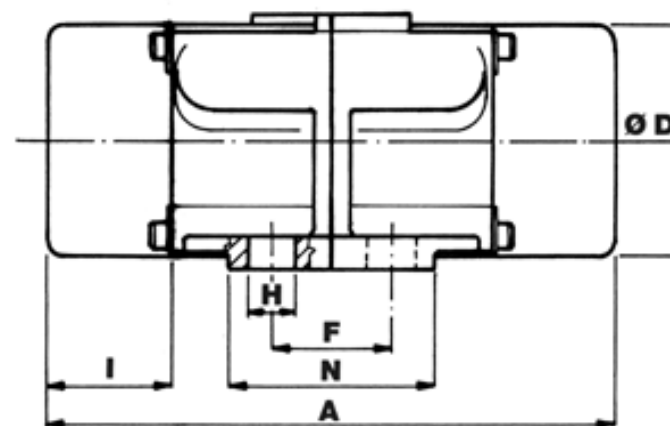
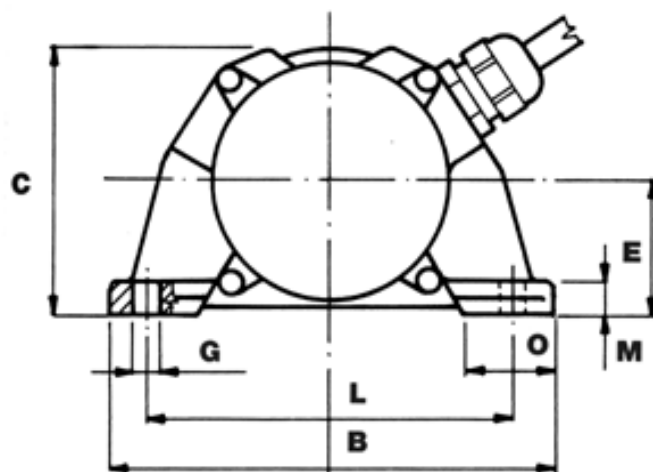

ООО «Акетон» тел.: (495) 937-39-13, факс: (495) 937-39-17

www.aketon.ru

www.promsnab.info

E-mail: info@aketon.ru

Поставка линейных направляющих, линейных подшипников, прецизионных валов, линейных модулей, готовых систем позиционирования и координатных столов.

Все права на русскоязычный перевод каталога принадлежат ООО «Акетон». Перепечатка материалов без письменного разрешения правообладателя запрещена.