



**Электровибромоторы для промышленного применения  
серии ВМФ-С, вариант исполнения с центральным  
крепежным фланцем.**

## 1. Технические характеристики.

Код	Тип	Размер	Механические характеристики					Электрические характеристики					
			об/мин		Центробежная сила, кг		Вес, кг	Потребляемая мощность, Вт		Номинальный ток, А		IS/IN коэф.	
			50 Гц	60 Гц	50 Гц	60 Гц	50 Гц - 60 Гц	50 Гц	60 Гц	400В, 50 Гц	460В, 60 Гц	50 Гц	60 Гц
BF15-C150	BMF 1500/15-C	BF15-C	1500	1800	1500	1500	43	1200	1250	2,2	2,0	4,2	4,7
BF15-C300	BMF 3000/15-C	BF30-C			3000	3000	75	2750	3150	4,8	4,8	5,06	5,44
BF15-C500	BMF 5000/15-C	BF50-C			5000	5000	101	4000	4000	6,6	5,9	3,4	3,8
BF15-C700	BMF 7000/15-C	BF70-C			7000	7000	180	7000	7000	11,2	9,8	5,6	5,9
BF10-C130	BMF 1300/10-C	BF15-C	1000	1200	1300	1300	40	800	900	1,6	1,6	3,4	4,0
BF10-C300	BMF 3000/10-C	BF30-C			3000	3000	75	1900	2000	4,4	4,2	4,8	5,15
BF15-C500	BMF 5000/15-C	BF50-C			5000	5000	101	4000	4000	6,6	5,9	3,4	3,8
BF10-C700	BMF 7000/10-C	BF70-C			7000	7000	187	5100	6000	9,5	9,5	5,1	5,3

## 2. Габаритные размеры.

Код	Тип	Размер	Габаритные размеры, мм					Присоединительные размеры, мм							
			A	B	C	D	Ø E	Ø F	Ø G	Ø H	Отв.	Ø L	M	N	PC
BF 15-C150	BMF 1500/15-C	BF15-C	484	142	160	71	40	350	260	305	6	21	17	30°	PG16
BF10-C130	BMF 1300/10-C														
BF15-C300	BMF 3000/15-C	BF30-C	552	183	187	71	40	350	260	305	6	21	20	30°	PG16
BF10-C300	BMF 3000/10-C														
BF15-C500	BMF 5000/15-C	BF50-C	596	220	190	71	52	400	310	355	6	23,5	22,5	15°	PG21
BF10-C500	BMF 5000/10-C														
BF15-C700	BMF 7000/15-C	BF70-C	676	234	256	71	52	508	348	438	8	25	30	30°	PG21
BF10-C700	BMF 7000/10-C														

ООО «Акетон» тел.: (495) 937-39-13, факс: (495) 937-39-17

[www.aketon.ru](http://www.aketon.ru)

[www.promsnab.info](http://www.promsnab.info)

E-mail: [info@aketon.ru](mailto:info@aketon.ru)

Поставка линейных направляющих, линейных подшипников, прецизионных валов, линейных модулей, готовых систем позиционирования и координатных столов.

Все права на русскоязычный перевод каталога принадлежат ООО «Акетон». Перепечатка материалов без письменного разрешения правообладателя запрещена.

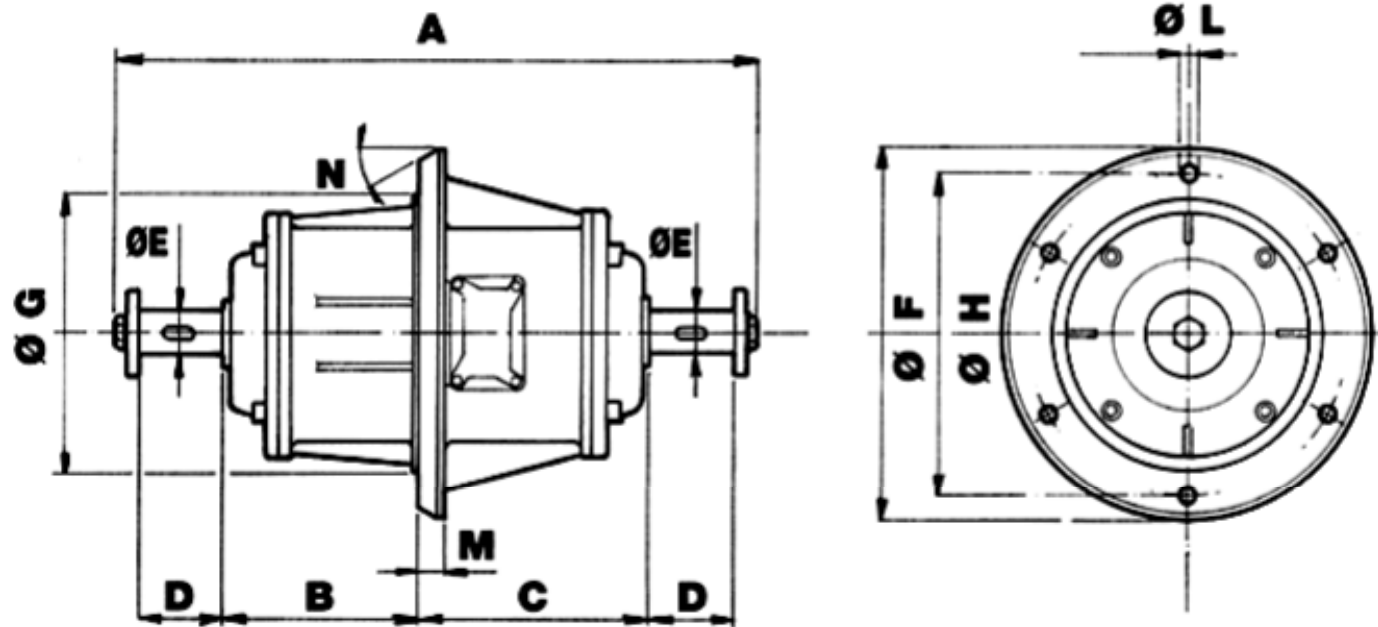

ООО «Акетон» тел.: (495) 937-39-13, факс: (495) 937-39-17

[www.aketon.ru](http://www.aketon.ru)

[www.promsnab.info](http://www.promsnab.info)

E-mail: [info@aketon.ru](mailto:info@aketon.ru)

Поставка линейных направляющих, линейных подшипников, прецизионных валов, линейных модулей, готовых систем позиционирования и координатных столов.

Все права на русскоязычный перевод каталога принадлежат ООО «Акетон». Перепечатка материалов без письменного разрешения правообладателя запрещена.