



Промышленные электровибромоторы для фиксированного веса серии ВGF, вариант исполнения «на лапах».

1. Технические характеристики.

Код	Тип	Размер	Механические характеристики						Электрические характеристики							
			об/мин		Статический момент, кгмм		Центробежная сила, кг		Вес, кг		Потребляемая мощность, Вт		Номинальный ток, А		IS/IN коэф.	
			50 Гц	60 Гц	50 Гц	60 Гц	50 Гц	60 Гц	50 Гц-60 Гц	50 Гц	60 Гц	400 В, 50 Гц	460 В, 60 Гц	50 Гц	60 Гц	
FF30-0005	BGF 50/3	F100	3000	3600	7,85		79	114	5,3	125	170	0,25	0,30	3,6	3,5	
FF30-0010	BGF 100/3	F100			10,0		101	145	5,6	140	190	0,28	0,33	3,2	3,2	
FF30-0015	BGF 150/3	F200			14,6		147	213	7,1	180	205	0,37	0,37	3,6	3,8	
FF30-0020	BGF 200/3	F200			21,1		212	306	7,5	190	215	0,39	0,38	3,6	3,8	
FF30-0030	BGF 300/3	F500			28,5		287	413	12,5	380	450	0,73	0,74	5,0	5,3	
FF30-0050	BGF 500/3	F500			42,7		430	619	13,1	420	500	0,81	0,82	4,5	4,8	
FF15-0005	BGF 50/15	F100	1500	1800	10,0		25	36	5,6	100	120	0,27	0,27	1,8	1,9	
FF15-0010	BGF 100/15	F200			21,1		53	76	7,5	155	175	0,34	0,34	2,1	2,2	
FF15-0020	BGF 200/15	F500			28,5		72	103	12,5	220	265	0,60	0,60	2,6	2,8	
FF15-0025	BGF 250/15	F500			42,7		107	155	13,1	250	280	0,65	0,65	2,7	2,8	

2. Габаритные размеры.

Код	Тип	Размер	Габаритные размеры, мм					Присоединительные размеры, мм								
			A	B	C	Ø D	F	L	M	Ø N	P	Q	R	S	Отв.	PC
FF30-0005	BGF 50/3	F100	180	145	153	103	56	122	122	11	146	22	27	60	4	PG11
FF30-0010	BGF 100/3	F100	180	145	153	103	56	122	122	11	146	22	27	60	4	PG11
FF30-0015	BGF 150/3	F200	206	164	170	115	61	140	140	11	163	23	30	66	4	PG11
FF30-0020	BGF 200/3	F200	206	164	170	115	61	140	140	11	163	23	30	66	4	PG11
FF30-0030	BGF 300/3	F500	230	193	187	138	73	164	164	13	192	28	38	77	4	PG11
FF30-0050	BGF 500/3	F500	230	193	187	138	73	164	164	13	192	28	38	77	4	PG11
FF15-0005	BGF 50/15	F100	180	145	153	103	56	122	122	11	146	22	27	60	4	PG11
FF15-0010	BGF 100/15	F200	206	164	170	115	61	140	140	11	163	23	30	66	4	PG11
FF15-0020	BGF 200/15	F500	230	193	187	138	73	164	164	13	192	28	38	77	4	PG11
FF15-0025	BGF 250/15	F500	230	193	187	138	73	164	164	13	192	28	38	77	4	PG11

ООО «Акетон» тел.: (495) 937-39-13, факс: (495) 937-39-17

www.aketon.ru

www.promsnab.info

E-mail: info@aketon.ru

Поставка линейных направляющих, линейных подшипников, прецизионных валов, линейных модулей, готовых систем позиционирования и координатных столов.

Все права на русскоязычный перевод каталога принадлежат ООО «Акетон». Перепечатка материалов без письменного разрешения правообладателя запрещена.

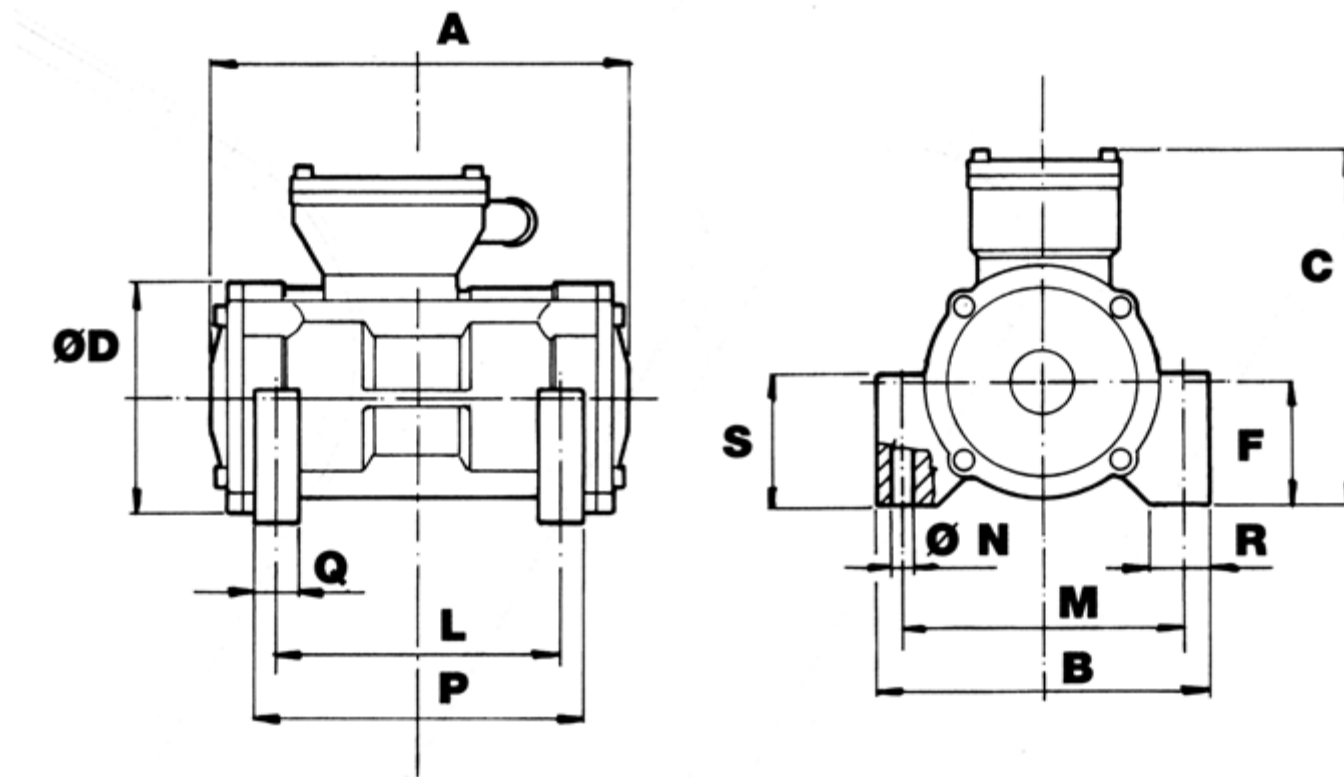

ООО «Акетон» тел.: (495) 937-39-13, факс: (495) 937-39-17

www.aketon.ru

www.promsnab.info

E-mail: info@aketon.ru

Поставка линейных направляющих, линейных подшипников, прецизионных валов, линейных модулей, готовых систем позиционирования и координатных столов.

Все права на русскоязычный перевод каталога принадлежат ООО «Акетон». Перепечатка материалов без письменного разрешения правообладателя запрещена.